



PRO

GLI18V-3000

Robert Bosch Power Tools GmbH
70538 Stuttgart
GERMANY

www.bosch-pt.com

1 609 92A D2H (2025.08) TAG / 13



1 609 92A D2H

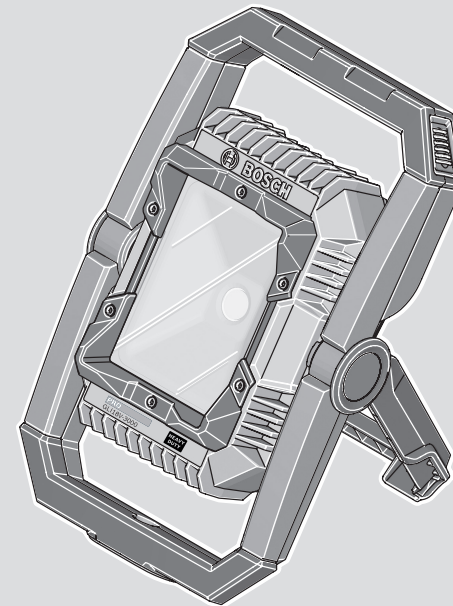

pt Manual de instruções original
es Manual original



Português do Brasil	Página	5
Español	Página	8

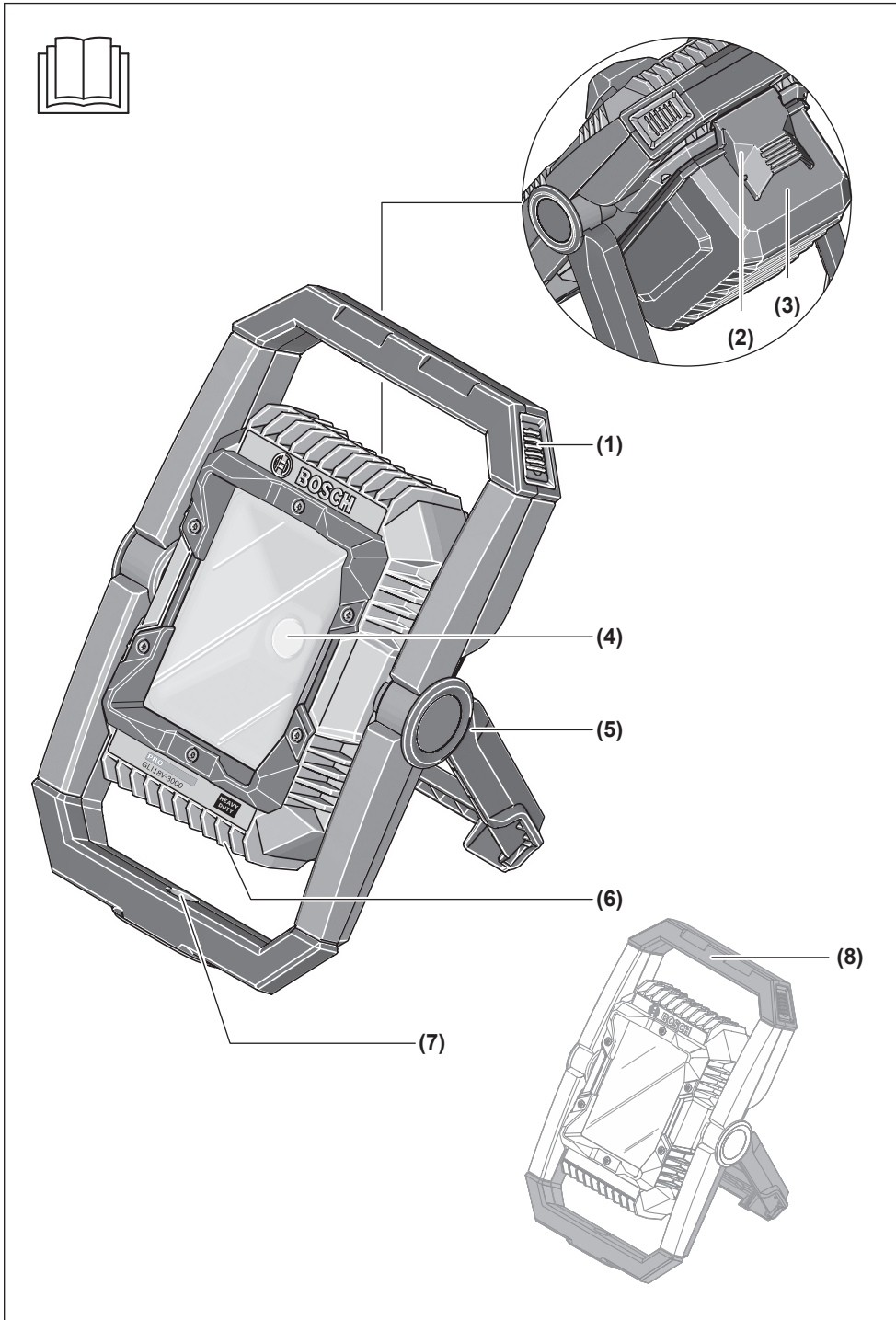

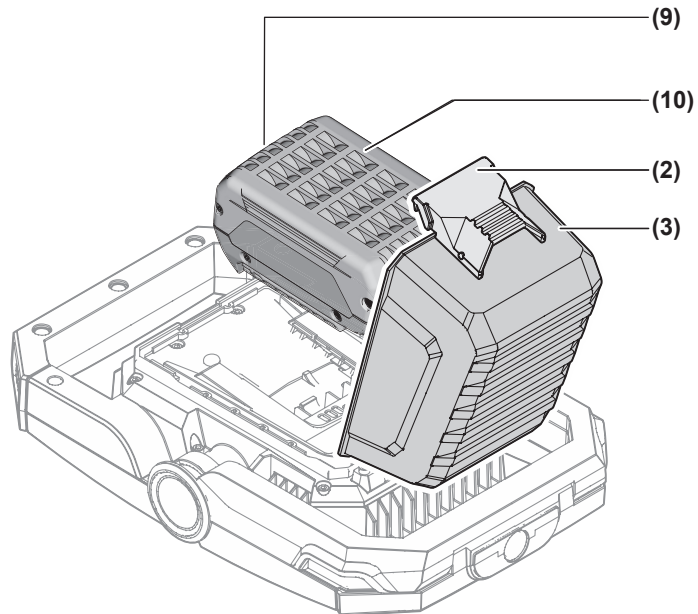
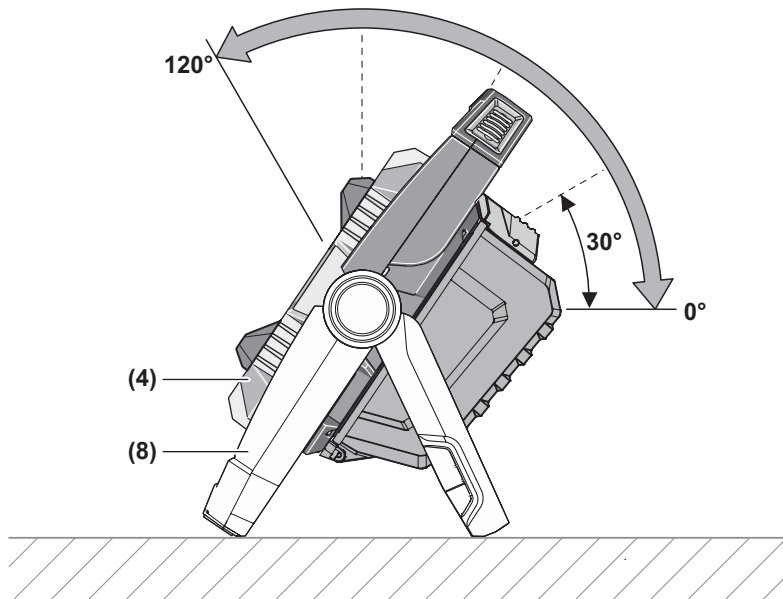
A**B**

Português do Brasil

Indicações de segurança

Instruções de segurança para lanternas



Ler todas as indicações de segurança e instruções. O desrespeito das advertências e das instruções apresentadas abaixo pode causar choque elétrico, incêndio e/ou graves lesões.

Guarde todas as indicações de segurança e as instruções para futuras consultas.

- ▶ Leia e respeite todas as indicações de segurança e instruções fornecidas junto com a bateria ou a ferramenta elétrica fornecida com a bateria.
 - ▶ **Manuseie a lanterna com cuidado.** A lanterna gera um calor forte, aumentando o risco de incêndio e explosão.
 - ▶ **Não trabalhe com a lanterna em áreas com risco de explosão.**
 - ▶ **Depois do desligamento automático da lanterna, não continue pressionando o interruptor de ligar/desligar.** Isso pode danificar a bateria. Certifique-se de que a bateria está carregada e a lanterna está fria, antes de voltar a ligar a lanterna.
 - ▶ **Use apenas acessórios originais Bosch.**
 - ▶ **A fonte de luz não pode ser substituída.** Se a fonte de luz estiver danificada, toda a lanterna tem de ser substituída.
 - ▶ **Antes de qualquer trabalho na lanterna (p. ex. montagem, manutenção, etc.) e do transporte e armazenamento retire a bateria da lanterna.** Existe perigo de ferimentos no caso de acionamento acidental do interruptor de ligar/desligar.
 - ▶ **Não oriente o feixe de luz para pessoas ou animais nem olhe diretamente para o feixe de luz, mesmo a grande distância.**
 - ▶ **Não utilize a lanterna no trânsito.** A lanterna não está autorizada para a iluminação no trânsito.
-  **Respeite a distância mínima entre a lanterna e todas as superfícies e objetos a iluminar.** Caso a distância não seja atingida, os objetos iluminados podem aquecer.



ATENÇÃO! Não olhe demoradamente para o feixe luminoso. O raio óptico pode machucar seus olhos.

- ▶ **Não tape a cabeça da lanterna, enquanto a lanterna estiver funcionando.** A cabeça da lanterna aquece durante o funcionamento e pode causar queimaduras, quando este calor se acumula.
- ▶ **Evitar acúmulos de pó no local de trabalho.** Pó podem se inflamar levemente.
- ▶ **Em caso de danos e de utilização incorreta da bateria, podem escapar vapores. A bateria pode incendiar-se**

ou explodir. Arejar bem o local de trabalho e consultar um médico se forem constatados quaisquer sintomas. Os vapores podem irritar as vias respiratórias.

- ▶ **Em caso de uma utilização errada ou bateria danificada pode sair líquido inflamável da bateria. Evite o contato com o líquido. Em caso de contato inadvertido com o líquido lave com água. Se o líquido entrar em contato com os olhos procure adicionalmente ajuda médica.** O líquido que sai da bateria pode causar irritações na pele ou queimaduras.
- ▶ **A bateria pode ser danificada com objetos pontiagudos como p. ex. prego ou chave de parafusos ou devido à influência de força externa.** Pode ocorrer um curto-circuito interno e a bateria pode arder, deitar fumaça, explodir ou sobreaquecer.
- ▶ **Mantenha a bateria longe de cliques de escritório, moedas, chaves, pregos, parafusos ou outros pequenos objetos de metal que possam pontear os contatos.** Um curto-circuito dos contatos da bateria pode causar queimaduras ou incêndio.



Proteja a bateria do calor, p. ex. radiação solar permanente, fogo, sujeira, água e umidade. Há risco de explosão ou de um curto-circuito.

- ▶ **Só carregar as baterias em carregadores recomendados pelo fabricante.** Existe perigo de incêndio se um carregador destinado a um tipo de bateria for usado para outro tipo de bateria.
- ▶ **Utilize a bateria apenas em produtos do fabricante.** Só assim é que a bateria fica protegida contra sobrecarga perigosa.
- ▶ **Não altere nem abra o acumulador.** Existe perigo de curto-circuito.
- ▶ **Guarde as lanternas que não estão em uso fora do alcance de crianças. Não permita que pessoas que não estejam familiarizadas com a lanterna ou que não tenham lido estas instruções, utilizem a lanterna.** As lanternas são perigosas se forem utilizadas por pessoas inexperientes.
- ▶ **Para transportar e orientar a lanterna, utilize apenas a alça de transporte.** O dissipador térmico pode aquecer durante o funcionamento.

Descrição e especificações do produto

Respeitar as ilustrações na parte da frente do manual de instruções.

Utilização adequada

A lanterna se destina à iluminação portátil, espacial e temporalmente limitada no interior e exterior e não é adequada para iluminação geral de ambientes.

Através da tampa especial da bateria, a lanterna é impermeável ao pó e está protegida contra projeções de água.

Componentes ilustrados

A numeração dos componentes ilustrados se refere à representação da lanterna na página de esquemas.

- (1) Interruptor de ligar/desligar
- (2) Bloqueio da tampa da bateria
- (3) Tampa da bateria
- (4) Cabeça da lanterna
- (5) Suporte
- (6) Dissipador térmico
- (7) Suporte do tripé 5/8"
- (8) Alça de transporte
- (9) Botão de destravamento da bateria^{a)}
- (10) Bateria^{a)}

a) **Este acessório não faz parte do volume de entrega padrão.**

Dados técnicos

Lanterna sem fio		GLI18V-3000
Código do produto		3 601 DA8 1..
Tensão nominal	V=	18
Máx. potência nominal absorvida	W	27
Tempo de iluminação ^{A)} ^{B)} , aprox.	min/Ah	135
Fluxo luminoso total, máx.	lm	3000
Temperatura ambiente permitida		
- Durante o carregamento	°C	0...+35
- Durante o funcionamento ^{C)} e durante o armazenamento	°C	-20...+50 ^{B)}
Baterias compatíveis (≤ 8,0 Ah)		GBA18V... GBA 18V... ProCORE18V... EXPERT18V... EXBA18V... CORE18V...
Carregadores recomendados		GAL18... GAL 18... GAL 36... GAL12V/18... GAL 12V/18... GAX 18... EXAL18...
Classe de proteção		ⓘ/III

Lanterna sem fio GLI18V-3000

Tipo de proteção	IP 64 (impermeável ao pó e protegida contra projeções de água) ^{D)}
------------------	---

- A) com luminosidade máxima, incluindo o tempo de execução restante no modo esmaecido
- B) Medido a 20–25 °C com bateria **ProCORE18V 8.0Ah** e 1000 lm
- C) potência limitada a temperaturas < 0 °C
- D) aplicável apenas quando a tampa da bateria está fechada e travada

A reprodução de cores dos objetos iluminados pode ser distorcida. Os valores podem variar em função do produto e estar sujeitos a condições de aplicação e do meio ambiente. Mais informações em www.bosch-professional.com/wac.

Bateria

A **Bosch** vende ferramentas elétricas sem fio também sem bateria. Pode consultar na embalagem se está incluída uma bateria no material a fornecer da sua ferramenta elétrica.

Carregar a bateria

- **Utilize somente os carregadores indicados nos dados técnicos.** Somente estes carregadores são adequados para a bateria de íons de lítio utilizada na sua ferramenta elétrica.

Nota: as baterias de lítio são fornecidas parcialmente carregadas devido aos regulamentos internacionais relativos ao transporte. Para assegurar a capacidade máxima da bateria, carregue completamente a bateria antes da primeira utilização.

Colocar a bateria

Solte a trava da tampa da bateria (2) e abra a tampa da bateria (3).

Coloque a bateria (10) carregada na cabeça da lanterna (4) até que ela se encaixe no lugar e fique nivelada com a cabeça da lanterna (4).

Fechre a tampa da bateria (3) e em seguida a trava da tampa da bateria (2).

- **Ao fechar a tampa da bateria, certifique-se de que a borda de borracha esteja encaixada corretamente.**

Caso contrário, a proteção contra pó e projeções de água não fica assegurada.

Remover a bateria

Para retirar a bateria, pressione o botão de destravamento e retire a bateria para fora. **Ao fazê-lo, não aplique força.**

A bateria dispõe de 2 níveis de bloqueio para evitar que a bateria caia se for pressionado acidentalmente o botão de destravamento da bateria. Enquanto a bateria estiver na lanterna, ela será mantida em posição por meio de uma mola.

Indicador do nível de carga da bateria

Nota: Nem todos os tipos de bateria dispõem de um indicador do nível de carga de bateria.

Os LEDs verdes do indicador do nível de carga da bateria mostram o nível de carga da bateria. Por motivos de segurança, a consulta do nível de carga só é possível com a ferramenta elétrica parada.

Pressione a tecla para o indicador do nível de carga ou para exibir o nível de carga. Isto também é possível com a bateria removida.

Se depois de pressionar a tecla para o indicador do nível de carga não acender nenhum LED, a bateria tem defeito ou tem de ser substituída.

Tipo de bateria GBA 18V... | GBA18V...



LED	Capacidade
Luz permanente 3 × verde	60–100 %
Luz permanente 2 × verde	30–60 %
Luz permanente 1 × verde	5–30 %
Luz intermitente 1 × verde	0–5 %

Tipo de bateria ProCORE18V... | EXPERT18V... | EXBA18V... | CORE18V...



LED	Capacidade
Luz permanente 5 × verde	80–100 %
Luz permanente 4 × verde	60–80 %
Luz permanente 3 × verde	40–60 %
Luz permanente 2 × verde	20–40 %
Luz permanente 1 × verde	5–20 %
Luz intermitente 1 × verde	0–5 %

Indicações para o manuseio ideal da bateria

Proteja a bateria de umidade e água.

Armazene a bateria apenas numa faixa de temperatura de -20 °C até 50 °C. Não deixe a bateria p. ex. dentro de um veículo no verão.

Limpe ocasionalmente as aberturas de ventilação da bateria com um pincel macio, limpo e seco.

Uma autonomia consideravelmente inferior após um carregamento, indica que a bateria está gasta e tem de ser substituída.

Observar a indicação sobre a eliminação de forma ecológica.

Funcionamento

Colocando em funcionamento

A lanterna fica pronta para funcionar quando a bateria é inserida.

Montar

Abra cuidadosamente o pé (5) e coloque a lanterna no chão. Certifique-se de ter uma base segura.

Fixe o tripé

Com o encaixe do tripé (7) pode aparafusar a lanterna em um tripé.

Aperte o parafuso de 5/8". Certifique-se de que o tripé esteja estável.

Oscilar a cabeça da lanterna (ver figura B)

A cabeça da lanterna (4) está fixa na alça de transporte (8). A cabeça da lanterna pode ser ajustada em cinco posições com a ajuda da alça de transporte.

Ligar/desligar e ajustar luminosidade

Interruptor de ligar/desligar	Função
Pressionar 1 ×	Ligar lanterna, esmaecida (nível 1)
Pressionar 2 ×	Ligar lanterna, esmaecida (nível 2)
Pressionar 3 ×	Ligar lanterna, luminosidade plena (nível 3)
Pressionar 4 ×	Desligar lanterna

Proteção contra sobrecarga em função da temperatura

Se a temperatura de serviço permitida for excedida, a luminosidade é reduzida primeiro antes de a lanterna se desligar para efeitos de proteção. Deixe a lanterna esfriar e ligue-a novamente.

Indicações de trabalho

Pouco antes de a lanterna se apagar devido a uma bateria descarregada, ela pisca 3 × e acende com luminosidade reduzida.

Erros – Causas e solução

Causa	Solução
A lanterna não pode ser ligada após o carregamento sem fio.	
A bateria recarregável por indução tem de ser reiniciada.	Retire a bateria (10) durante 10 segundos.

Manutenção e serviço

Manutenção e limpeza

- **Antes de qualquer trabalho na lanterna (p. ex. montagem, manutenção, etc.) e do transporte e armazenamento retire a bateria da lanterna.** Existe perigo de ferimentos no caso de acionamento accidental do interruptor de ligar/desligar.

A lanterna não requer manutenção e não contém peças que precisem de substituição ou manutenção.

Limpe o painel plástico da lanterna apenas com um pano macio e seco para evitar danos. Não utilizar detergentes nem solventes.

Serviço pós-venda e assistência ao cliente

Brasil

Robert Bosch Ltda. – Divisão de Ferramentas Elétricas
Rodovia Anhanguera, Km 98 - Parque Via Norte
13065-900, CP 1195
Campinas, São Paulo
Tel.: 0800 7045 446
www.bosch.com.br/contato

Na última página encontra o link para os nossos endereços de assistência técnica e para as condições da garantia.

Indique em todas as questões ou encomendas de peças sobressalentes impreterivelmente a referência de 10 dígitos de acordo com a placa de características do produto.

Descarte

Lanternas, baterias, acessórios e embalagens devem ser enviados a uma reciclagem ecológica de matérias-primas.



Não descarte a lanterna e as baterias/pilhas no lixo doméstico!

Español

Indicaciones de seguridad

Indicaciones de seguridad para lámparas



Lea íntegramente estas indicaciones de seguridad e instrucciones. Las faltas de observación de las indicaciones de seguridad y de las instrucciones pueden causar descargas eléctricas, incendios y/o lesiones graves.

Guardar todas las advertencias de peligro e instrucciones para futuras consultas.

- ▶ Por favor, lea y observe todas las indicaciones de seguridad e instrucciones juntas al acumulador o a la herramienta eléctrica, con la cual se ha suministrado el acumulador.
- ▶ **Trate con cuidado la lámpara.** La lámpara genera fuerte calor, lo que aumenta el peligro de incendio y explosión.
- ▶ **No trabaje con la lámpara en entornos con peligro de explosión.**
- ▶ **En caso de una desconexión automática de la lámpara, no mantenga accionado el interruptor de conexión/desconexión.** El acumulador podría dañarse. Asegúrese

de que el acumulador esté cargado y que la lámpara se haya enfriado, antes de volver a encender la lámpara.

- ▶ **Utilice solamente los accesorios originales de Bosch.**
- ▶ **La fuente de luz no se puede sustituir.** Si la fuente de luz está averiada, debe sustituirse la lámpara completa.
- ▶ **Antes de realizar cualquier trabajo en la lámpara (p.ej. montaje, mantenimiento, etc.) así como para su transporte y conservación, retire el acumulador de la lámpara.** En caso contrario podría accidentarse al accionar fortuitamente el interruptor de conexión/desconexión.
- ▶ **No dirija el haz de luz contra personas ni animales, ni mire directamente hacia el haz, incluso encontrándose a gran distancia.**
- ▶ **No utilice la lámpara en el tráfico rodado.** La lámpara no está autorizada para el alumbrado en el tráfico rodado.



Observe la distancia mínima de la lámpara hacia todas las superficies y los objetos iluminados. En el caso de quedar por debajo de

la distancia, se pueden sobrecalentar los objetos iluminados.



¡ATENCIÓN! No mire al rayo de luz durante mucho tiempo. La radiación óptica puede ser dañina para sus ojos.

- ▶ **No cubra el cabezal de la lámpara, mientras la lámpara se encuentra en servicio.** El cabezal de la lámpara se calienta durante el servicio y puede causar quemaduras, si se retiene este calor.
- ▶ **Evite acumulaciones de polvo en el puesto de trabajo.** Los materiales en polvo se pueden inflamar fácilmente.
- ▶ **En caso de daño y uso inapropiado del acumulador pueden emanar vapores. El acumulador se puede quemar o explotar.** En tal caso, busque un entorno con aire fresco y acuda a un médico si nota molestias. Los vapores pueden llegar a irritar las vías respiratorias.
- ▶ **En el caso de una aplicación incorrecta o con un acumulador dañado puede salir líquido inflamable del acumulador. Evite el contacto con él. En caso de un contacto accidental enjuagar con abundante agua. En caso de un contacto del líquido con los ojos recurra además inmediatamente a un médico.** El líquido del acumulador puede irritar la piel o producir quemaduras.
- ▶ **Mediante objetos puntiagudos, como p.ej. clavos o destornilladores, o por influjo de fuerza exterior se puede dañar el acumulador.** Se puede generar un cortocircuito interno y el acumulador puede arder, humear, explotar o sobrecalentarse.
- ▶ **Si no utiliza el acumulador, guárdelo separado de clips, monedas, llaves, clavos, tornillos o demás objetos metálicos que pudieran puentear sus contactos.** El cortocircuito de los contactos del acumulador puede causar quemaduras o un incendio.



Proteja el acumulador del calor excesivo, además de, p. ej., una exposición prolongada al sol, el fuego, la suciedad, el agua o la humedad. Existe riesgo de explo-

sión y cortocircuito.

- ▶ **Cargue los acumuladores sólo con cargadores recomendados por el fabricante.** Existe el riesgo de incendio al intentar cargar acumuladores de un tipo diferente al previsto para el cargador.
- ▶ **Utilice el acumulador sólo en productos del fabricante.** Solamente así queda protegido el acumulador contra una sobrecarga peligrosa.
- ▶ **No modifique ni abra el acumulador.** Podría provocar un cortocircuito.
- ▶ **Mantenga las lámparas no utilizadas fuera del alcance de los niños. No permita que otras personas utilicen la lámpara si no están familiarizadas con ella o no han leído las instrucciones.** Las lámparas son peligrosas si las utilizan personas inexpertas.
- ▶ **Utilice únicamente el asa de transporte para llevar y alinear la lámpara.** El disipador de calor puede calentarse durante el funcionamiento.

Descripción del producto y servicio

Tenga en cuenta las figuras que aparecen en la parte delantera de las instrucciones de uso.

Utilización reglamentaria

La lámpara está destinada a la iluminación portátil, espacial y temporalmente limitada de exteriores e interiores y no es adecuada para la iluminación general de estancias.

Gracias a la cubierta especial del acumulador, la lámpara es a prueba de polvo y está protegida contra las salpicaduras de agua.

Componentes representados

La numeración de los componentes representados se refiere a la imagen de la lámpara que se muestra en la página ilustrada.

- (1) Interruptor de conexión/desconexión
- (2) Retención de la cubierta del acumulador
- (3) Cubierta del acumulador
- (4) Foco
- (5) Base
- (6) Disipador
- (7) Alojamiento de trípode de 5/8"
- (8) Asa de transporte
- (9) Tecla de desenclavamiento del acumulador^{a)}
- (10) Acumulador^{a)}

a) **Estos accesorios no corresponden al material que se adjunta de serie.**

Datos técnicos

Lámpara ACCU	GLI18V-3000	
Número de artículo		3 601 DA8 1..
Tensión nominal	V=	18
Máx. potencia nominal de entrada	W	27
Duración de la luz ^{A) B)} , aprox.	min/Ah	135
Flujo luminoso total, máx.	lm	3000
Temperatura ambiente permitida		
- Al cargar	°C	0 ... +35
- Durante el servicio ^{C)} y el almacenamiento	°C	-20 ... +50 ^{B)}
Acumuladores compatibles (≤ 8,0 Ah)		GBA18V... GBA 18V... ProCORE18V... EXPERT18V... EXBA18V... CORE18V...
Cargadores recomendados		GAL 18... GAL 18... GAL 36... GAL 12V/18... GAL 12V/18... GAX 18... EXAL 18...
Clase de protección		II/III
Grado de protección		IP 64 (estanco al polvo y protegido contra salpicaduras de agua) ^{D)}

A) con la máxima luminosidad incluido el tiempo restante en modo atenuado

B) Medido a 20–25 °C con acumulador **ProCORE18V 8.0Ah** y 1000 lm

C) potencia limitada a temperaturas < 0 °C

D) sólo corresponde con cubierta del acumulador cerrada y bloqueada

La reproducción de color del objeto iluminado puede alterarse.

Los valores pueden variar dependiendo del producto y están sujetos a la aplicación y a las condiciones medioambientales. Más información en www.bosch-professional.com/wac.

Acumulador

Bosch también vende herramientas eléctricas accionadas por acumulador sin acumulador. En el embalaje puede ver si un acumulador está incluido en el volumen de suministro de su herramienta eléctrica.

Carga del acumulador

- ▶ **Utilice únicamente los cargadores que se enumeran en los datos técnicos.** Solamente estos cargadores han

sido especialmente adaptados a los acumuladores de iones de litio empleados en su herramienta eléctrica.

Indicación: Los acumuladores de iones de litio se entregan parcialmente cargados debido a la normativa de transporte internacional. Con el fin de obtener la plena potencia del acumulador, cargue completamente el acumulador antes de su primer uso.

Montaje del acumulador

Suelte la retención de la cubierta del acumulador (2) y abra la cubierta del acumulador (3).

Inserte el acumulador (10) cargado en el cabezal de la lámpara (4), hasta que encastre perceptiblemente y quede enrasado en el cabezal de la lámpara (4).

Cierre la cubierta del acumulador (3) y luego la retención de la cubierta del acumulador (2).

► **Al cerrar la cubierta del acumulador, preste atención al correcto asiento del labio de goma.** En caso contrario, no está garantizada la protección contra polvo y salpicaduras de agua.

Desmontaje del acumulador



Para la extracción del acumulador, presione la tecla de desclavamiento y retire el acumulador. **No proceda con brusquedad.**

La batería dispone de 2 fases de bloqueo para evitar que se salga en caso de un accionamiento accidental de la tecla de desbloqueo de la batería. Mientras la batería está instalada en la lámpara, permanece en su posición mediante un resorte.

Indicador del estado de carga del acumulador

Indicación: No cada tipo de acumulador dispone de un indicador de estado de carga.

Los LEDs verdes del indicador del estado de carga del acumulador indican el estado de carga del acumulador. Por motivos de seguridad, la consulta del estado de carga es solo posible con la herramienta eléctrica parada.

Presione la tecla del indicador de estado de carga  o , para indicar el estado de carga. Esto también es posible con el acumulador desmontado.

Si tras presionar la tecla del indicador de estado de carga no se enciende ningún LED, significa que el acumulador está defectuoso y debe sustituirse.

Tipo de acumulador GBA 18V... | GBA18V...



Diodo luminoso (LED)	Capacidad
Luz permanente 3 × verde	60–100 %
Luz permanente 2 × verde	30–60 %
Luz permanente 1 × verde	5–30 %
Luz intermitente 1 × verde	0–5 %

Tipo de batería ProCORE18V... | EXPERT18V... | EXBA18V... | CORE18V...



Diodo luminoso (LED)	Capacidad
Luz permanente 5 × verde	80–100 %
Luz permanente 4 × verde	60–80 %
Luz permanente 3 × verde	40–60 %
Luz permanente 2 × verde	20–40 %
Luz permanente 1 × verde	5–20 %
Luz intermitente 1 × verde	0–5 %

Indicaciones para el trato óptimo del acumulador

Proteja el acumulador de la humedad y del agua.

Únicamente almacene el acumulador en el margen de temperatura desde -20 °C hasta 50 °C. P.ej., no deje el acumulador en el coche en verano.

Limpie de vez en cuando las rejillas de refrigeración del acumulador con un pincel suave, limpio y seco.

Si después de una recarga, el tiempo de funcionamiento del acumulador fuese muy reducido, ello es señal de que éste está agotado y deberá sustituirse.

Observe las indicaciones referentes a la eliminación.

Operación

Puesta en marcha

La lámpara está lista para su funcionamiento cuando se inserta el acumulador.

Instalación

Despliegue cuidadosamente el pie (5) y coloque la lámpara en el suelo. Asegúrese de que el emplazamiento sea seguro.

Fijación sobre el trípode

Con la fijación para trípode (7) puede atornillar la lámpara sobre un trípode.

Apriete firmemente el tornillo de 5/8". Preste atención a un montaje seguro del trípode.

Giro del cabezal de la lámpara (ver figura B)

El cabezal de la lámpara (4) está afirmada en el asa de transporte (8). El cabezal de la lámpara se puede ajustar en cinco posiciones utilizando el asa de transporte.

Conexión/desconexión y ajuste de la luminosidad

Interruptor de conexión/desconexión	Función
Pulsar 1 vez	Conexión de la lámpara ACCU, atenuada (1.er escalón)
Pulsar 2 veces	Conexión de la lámpara ACCU, atenuada (2.o escalón)

Interruptor de conexión/desconexión	Función
Pulsar 3 veces	Conexión de la lámpara ACCU, plena luminosidad (3.er escalón)
Pulsar 4 veces	Desconexión de la lámpara ACCU

Protección contra sobrecarga térmica

Al sobrepasar la temperatura de servicio admisible se reduce primero la luminosidad, antes de que la lámpara se apague para su protección. Antes de volver a conectar la lámpara, espere hasta que esta se haya enfriado.

Instrucciones para la operación

Poco antes de que la lámpara se apague debido a una batería agotada, parpadea 3 veces e ilumina con un brillo reducido.

Fallos - Causas y remedio

Causa	Solución
La lámpara no puede conectarse tras una carga sin cables.	
El acumulador cargable por inducción se debe inicializar de nuevo.	Saque durante 10 segundos el acumulador (10) .

Eliminación

Las lámparas, acumuladores, accesorios y embalajes deberán someterse a un proceso de recuperación que respete el medio ambiente.



¡No elimine las lámparas ni los acumuladores/las pilas con la basura doméstica!



El símbolo es solamente válido, si también se encuentra sobre la placa de características del producto/fabricado.

Mantenimiento y servicio

Mantenimiento y limpieza

- **Antes de realizar cualquier trabajo en la lámpara (p. ej. montaje, mantenimiento, etc.) así como para su transporte y conservación, retire el acumulador de la lámpara.** En caso contrario podría accidentarse al accionar fortuitamente el interruptor de conexión/desconexión.

La lámpara es una herramienta sin mantenimiento y no contiene piezas que deban ser sustituidas ni sometidas a mantenimiento.

Limpie el disco de plástico de la lámpara con un paño seco y suave para evitar que se dañe. No utilice ningún detergente o disolvente.

Servicio técnico y atención al cliente

México

Robert Bosch, S. de R.L. de C.V.
Calle Robert Bosch No. 405
C.P. 50071 Zona Industrial,
Toluca – México, RFC: RBO910102QJ9
Tel.: (52) 55 528430-62
Tel.: 800 6271286

El enlace a nuestras direcciones de servicio y condiciones de garantía se encuentra en la última página.

Para cualquier consulta o pedido de piezas de repuesto es imprescindible indicar el n° de artículo de 10 dígitos que figura en la placa de características del producto.

Servicekontakte
Service Contacts
Contacts de Service
Contactos de Servicio



<https://www.bosch-pt.com/serviceaddresses>

Garantiebedingungen
Guarantee Conditions
Conditions de Garantie
Condiciones de Garantía



<https://www.bosch-pt.com/guarantee/202507>